

**LÜTFEN FOTOKOPİ İLE ÇOĞALTINIZ, FORMU KATALOGTAN ÇIKARMAYINIZ!**

**DOĞRU SEÇİM YAPILABİLMESİ İÇİN AŞAĞIDAKİ SORU FORMUNDA YER ALAN SORULARA MÜMKÜN OLDUĞU KADAR CEVAP VERİNİZ. İSTEĞİNİZİ NE KADAR İYİ TANIMLARSANIZ DOĞRU SEÇİME O KADAR KATKISI OLACAKTIR. CEVAPLAYAMADIKLARINIZI BOŞ BIRAKINIZ.**

AKIŞ HIZLARI (ton / saat) *	
Minimum Kapasite (Tepe Değeri)	
Ortalama Kapasite	
Maksimum Kapasite (Tepe Değeri)	

TAŞINAN MALZEMENİN ÖZELLİKLERİ *	
İSMİ	
YOĞUNLUĞU	
SERBEST AKAN	EVET <input type="checkbox"/> HAYIR <input type="checkbox"/>
YAPIŞKAN	EVET <input type="checkbox"/> HAYIR <input type="checkbox"/>
ISLAK	EVET <input type="checkbox"/> HAYIR <input type="checkbox"/>
NEMLİ	EVET <input type="checkbox"/> HAYIR <input type="checkbox"/>
KURU	EVET <input type="checkbox"/> HAYIR <input type="checkbox"/>
TANE İRİLİĞİ	MIN <input type="text"/> mm MAX <input type="text"/> mm

BAND TAŞIYICISININ ÖZELLİKLERİ **	
BAND GENİŞLİĞİ (mm)	
BAND UZUNLUĞU (mm)	
BAND HIZI (m/sn)	
TAMBUR ARASI MESAFE (mm)	
RULO TİPİ:	V-Tipi (3'lü rulo)    V-Tipi (2'lü rulo)    Düz
BANDIN EĞİMİ	
EĞER V-TİPİ İSE RULO AÇISI VE ÇİZİMİ	
BAND MALZEMESİ	
BAND MALZEMESİ KALINLIĞI	
BAND AĞIRLIĞI (Birim mt <sup>2</sup> 'si)	
TAMBUR ÇAPI (mm)	
RULOLAR ARASI MESAFE	
MOTOR HIZI	

FORMU DOLDURANIN	
ADI SOYADI	
FİRMA	
GÖREVİ	
TEL	FAX
İMZA	
E-MAIL	

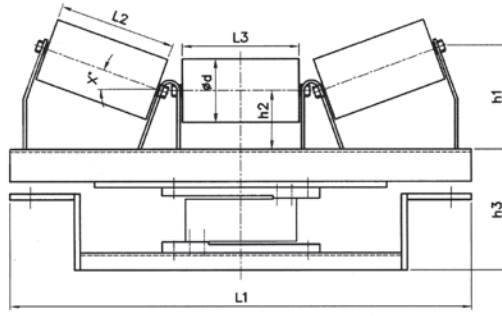

L<sub>1</sub> =  
L<sub>2</sub> =  
L<sub>3</sub> =  
h<sub>1</sub> =  
h<sub>2</sub> =  
h<sub>3</sub> =  
Ø<sub>d</sub> =  
X° =

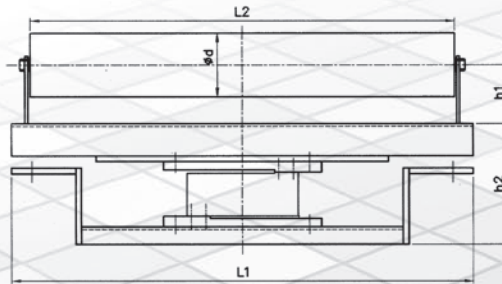
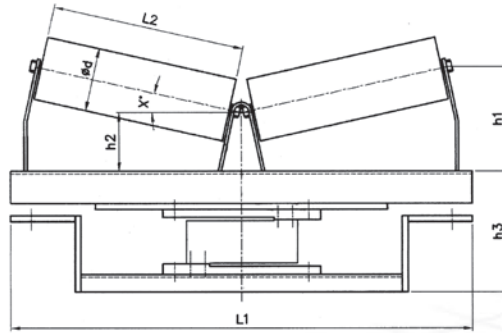

\* DOZAJ BANDLARI VE BAND KANTARLARI İÇİN MUTLAKA DOLDURULMALIDIR.  
\*\* BAND KANTARLARI İÇİN MUTLAKA DOLDURULMALIDIR.